

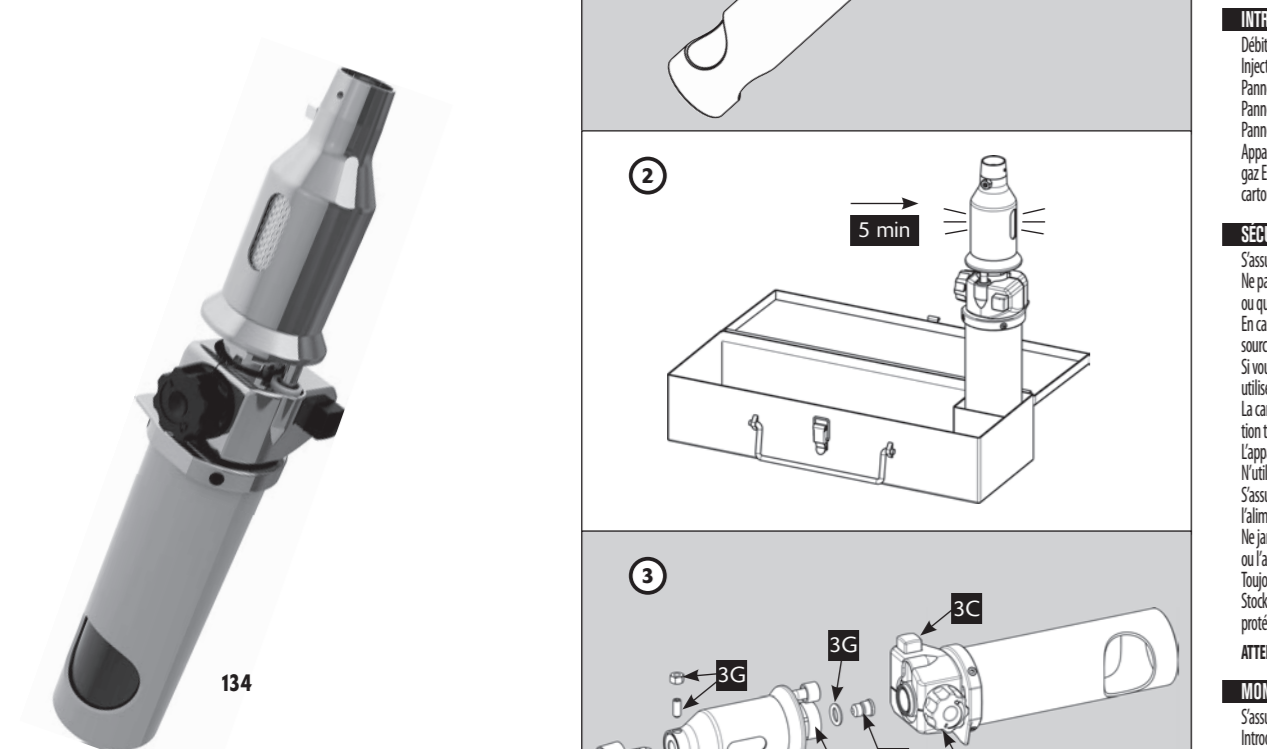

# Farming



134

## ECORNEUR A GAZ Notice d'utilisation

## HOSELESS GAS DEHORNOR Technical notice

## AUTONOME HOORNVERWIJDERAAR OP GAS Gebruiksaanwijzing

## STAND ALONE-GASENTHORNER Bedienungsanleitung

## DESCORNADOR AUTÓNOMO A GAS Manual técnico

## FR FRANCAIS Notice d'utilisation ALIOS ECORNEUR AUTONOME À GAZ RÉF. 134

### IMPORTANT :

#### INTRODUCTION

#### SECURITE

#### AUTRES

#### CONSEILS POUR ECORNER

#### 7 étapes pour bien écorner :

#### 1. Immobiliser le veau

#### 2. Tondre la zone à écorner

#### 3. Contrôler la température de l'écorneur

#### MONTAGE DE LA CARTOUCHE

#### UTILISATION - MISE EN ROUTE

#### 4. Ecorner

#### 5. Contrôler le caractère de l'écorneur

#### ARRET DE L'APPAREIL

#### CHANGEMENT DU RÉCIPENT DE GAZ

#### 6. Désincruster l'écorneur

#### EMBAJAGE DE LA SORTIE DE GAZ RÉF. 11532

#### REMPACEMENT DE LA LIGNE D'ALLUMAGE RÉF. 16150

## GB ENGLISH Technical notice ALIOS HOSELESS GAS DEHORNOR CAT. NO. 134

### IMPORTANT :

#### INTRODUCTION

#### SAFE

#### OTHER

#### DEHORNING TIPS

#### 7 steps to properly perform dehorning:

#### 1. Immobilize the calf

#### 2. Shave the area to be dehorned

#### 3. Check the temperature of the dehornor

#### USE - STARTING UP

#### 4. Horns

#### 5. Inspect the ring of cautery

#### 6. Dehorning was performed too late

#### TURNING OFF THE TOOL

#### CHANGING THE GAS CONTAINER

#### 6. Desincruster the dehorner

## NL NEDERLANDS Technische gebruiksaanwijzing ALIOS AUTONOME HOORNVERWIJDERAAR OP GAS REF. 134

### LET OP:

#### INLEIDING

#### VEILIGHEID

#### ANDERE

#### DEHORNING TIPPS

#### 7 stappen om de hoornen goed te verwijderen:

#### 1. De kalf vastzetten

#### 2. De te ecorneren zone scheren

#### 3. De temperatuur van de ecorneur controleren

#### 4. De hoornen

#### 5. Het apparaat uitschakelen

#### 6. De gasvulling vervangen

## DE DEUTSCH Bedienungsanleitung ALIOS STAND ALONE-GASENTHORNER ART.-NR. 134

### WICHTIG:

#### EINFÜHRUNG

#### REGELMÄSSIGE WARTUNG

#### KUNDENSERVICE

#### SECHEINWEISUNGEN

#### SONSTIGES

#### RATSCHELE FÜR DAS ENTHORNEN

#### 5 eine gute Enthornung besteht aus 7 Schritten:

#### 1. Heil kalb ruhig stellen

#### 2. Das ecorneur überprüfen

#### 3. Die ecorneurtemperatur prüfen

#### 4. Die ecorneur einstellen

#### 5. Die ecorneur stoppen

#### 6. Die ecorneur reinigen

## ES ESPAÑOL Manual técnico ALIOS DESCORNADOR AUTÓNOMO A GAS RÉF. 134

### IMPORTANTE :

#### INTRODUCCIÓN

#### SEGURIDAD

#### OTROS

#### CONSEJOS PARA DESCORNAR

#### 7 pasos a seguir para realizar un dehorneo perfecto:

#### 1. Inmovilizar el ternero

#### 2. Tondar la zona a decornar

#### 3. Controlar la temperatura del decornador

#### 4. Decornar

#### 5. Controlar el carácter del decornador

## FR FRANCAIS Notice d'utilisation ALIOS ECORNEUR AUTONOME À GAZ RÉF. 134

### IMPORTANT :

#### INTRODUCTION

#### SECURITE

#### AUTRES

#### CONSEILS POUR ECORNER

#### 7 étapes pour bien écorner :

#### 1. Immobiliser le veau

#### 2. Tondre la zone à écorner

#### 3. Contrôler la température de l'écorneur

#### MONTAGE DU RÉCIPENT DE GAZ

#### UTILISATION - MISE EN ROUTE

#### 4. Ecorner

#### 5. Contrôler le caractère de l'écorneur

#### ARRÊT DE L'APPAREIL

#### CHANGEMENT DU RÉCIPENT DE GAZ

#### 6. Désincruster l'écorneur

#### EMBAJAGE DE LA SORTIE DE GAZ RÉF. 11532

#### REMPACEMENT DE LA LIGNE D'ALLUMAGE RÉF. 16150

## GB ENGLISH Technical notice ALIOS HOSELESS GAS DEHORNOR CAT. NO. 134

### IMPORTANT :

#### INTRODUCTION

#### SAFE

#### OTHER

#### DEHORNING TIPS

#### 7 steps to properly perform dehorning:

#### 1. Immobilize the calf

#### 2. Shave the area to be dehorned

#### 3. Check the temperature of the dehornor

#### USE - STARTING UP

#### 4. Horns

#### 5. Inspect the ring of cautery

#### 6. Dehorning was performed too late

#### TURNING OFF THE TOOL

#### CHANGING THE GAS CONTAINER

#### 6. Desincruster the dehorner

## NL NEDERLANDS Technische gebruiksaanwijzing ALIOS AUTONOME HOORNVERWIJDERAAR OP GAS REF. 134

### LET OP:

#### INLEIDING

#### VEILIGHEID

#### ANDERE

#### DEHORNING TIPPS

#### 7 stappen om de hoornen goed te verwijderen:

#### 1. De kalf vastzetten

#### 2. De te ecorneren zone scheren

#### 3. De temperatuur van de ecorneur controleren

#### 4. De hoornen

#### 5. Het apparaat uitschakelen

#### 6. De gasvulling vervangen

